

Sledeći Uslovi isporuke robe se zahtevaju da bi se obezbedio optimalan prijem, skladištenje i distribucija proizvoda, i kako bi se smanjio rizik od grešaka i vreme za plasman proizvoda na tržište.

Sva pitanja u vezi sa uslovima isporuke robe PHOENIX Pharmi SRB možete uputiti KAM odgovornom za poslovanje sa vašom firmom.

1 Podaci koje treba dostaviti pre prve isporuke robe

1.1 Dobavljač je dužan da prilikom ulistavanja novog artikla popuni formular **KOM08 Obrazac za uvođenje novog proizvoda** i pošalje putem e-mail-a odgovornom KAM najmanje tri (3) dana pre prve isporuke u skladište PHOENIX Pharma. Za proizvode iz kategorije opasnih materija, dobavljač je u obavezi da dostavi bezbednosni list proizvoda u skladu sa relevantnim propisima. Prilikom svake promene logističkih podataka potrebno je da dobavljač pošalje ažurne podatke odgovornom KAM-u putem e-maila.

1.2 U slučaju promene mesta sa kojeg dobavljač isporučuje robu ka PHOENIX Pharma, dobavljač je dužan da informaciju o promeni pošalje odgovornom KAM-u.

2 Najava isporuke

2.1 Dobavljač je u obavezi da dostavi isporuku PHOENIX Pharma u skladu sa definisanim danom i/ili vremenom koje je dobio od PHOENIX Pharma kroz BUS-Stop sistem.

2.2 U slučaju da:

- dobavljač nema sa PHOENIX Pharma definisan dan i/ili vreme dostave (BUS-Stop),
- količina u isporuci prevazilazi redovne količine (ispunjena dva kriterijuma istovremeno: količina veća od jedne palate i količina najmanje tri puta veća od prosečne redovne isporuke),
- postoji zahtev za vanrednom isporukom (van definisanog termina u BUS-Stop),

dobavljač je u obavezi da obavesti PHOENIX Pharma najkasnije 24h pre planirane isporuke i to na adrese:

- Depo Beograd – prijem.beograd@phoenixpharma.rs
- Depo Novi Sad – prijem.novisad@phoenixpharma.rs
- Depo Leskovac – prijem.leskovac@phoenixpharma.rs
- HUB Šimanovci – konsignacija- konsignacija@phoenixpharma.rs
- HUB Šimanovci – PHOENIX privatno carinsko - int.uvoz-dc.beograd@phoenixpharma.rs

Obaveštenje sadrži naziv dobavljača, datum i očekivano vreme isporuke, broj paleta.

U slučaju da između PHOENIX Pharma i dobavljača postoji usaglašen sistem elektronske razmene podataka, dobavljač treba da postupa u skladu sa usvojenim principom i pošalje odgovarajući elektronski dokument najave prijema.

2.3 Ako isporuka kasni ili se iz drugih razloga ne može isporučiti u okviru radnog vremena PHOENIX Pharma ili u dogovorenom roku, dobavljač je u obavezi da obavesti nadležnog KAM i referenta nabavke. PHOENIX Pharma će obavestiti Dobavljača o raspoloživom terminu za pomeranje vremena isporuke ili o potrebi da se isporuka odloži za sledeći radni dan.



3 Dokumentacija koja prati isporuku

3.1 Otpremnica

3.1.1 Svaka isporuka mora biti fizički praćena najmanje jednom otpremnicom (ili račun-otpremnicom). Odvojene otpremnice moraju da prate proizvode iz kategorije narkotika.

3.1.2 Otpremnica mora sadržati sledeće podatke:

- Broj narudžbenice PHOENIX Pharma po kojoj se vrši isporuka
- ID broj proizvoda i/ili alternativnu šifru (ako je relevantno)
- Naziv, farmaceutski oblik i jačinu proizvoda
- Serijski broj – lot (ukoliko je relevantno)
- Rok trajanja proizvoda (ako je relevantno)
- Broj komada po broju serije
- Datum otpremnice
- Naziv i adresa dobavljača
- Naziv i adresa sedišta PHOENIX Pharma
- Isporučno mesto PHOENIX Pharma
- Broj plombe za isporuku (ako je relevantno)
- Broj i lokaciju postavljenih uređaja za monitoring temperature (ako je relevantno)
- Broj paleta i/ili paketa

3.2 Packing lista

3.2.1 Ukoliko otpremnica (ili račun-otpremnica) ne sadrži sve navedene i neophodne podatke, potrebno je da isporuku prati packing lista sa podacima koji nedostaju na otpremnici.

3.3 Atesti

3.2.1 Dobavljač je u obavezi da pre isporuke dostavi ateste za odgovarajuće serije koje će se isporučiti, a koje se odnose na lekove i medicinska sredstva koja zahtevaju ateste ALIMS-a. Atesti se šalju na email adresu nabavka.referenti@phoenixpharma.rs.

3.4 Dodatni elementi (kontrolne i dodatne markice)

Svaki proizvod stranog proizvođača koji se plasira PHOENIX Pharmi mora biti obeležen propisanim dodatnim elementima u skladu sa Pravilnikom o obeležavanju ukoliko nije ugovoreno obeležavanje od strane PHOENIX Pharma.

3.5 Opasne materije

3.5.1 Sve isporuke koje sadrže proizvode kategorisane kao opasne materije moraju biti praćene potrebnom transportnom dokumentacijom za opasne materije (ADR: za međunarodni drumski transport, IMDG: za međunarodni pomorski transport, RID: za međunarodni železnički prevoz, ICAO T/I: za međunarodni vazdušni transport) .

4 Označavanje i pakovanje proizvoda

4.1 Označavanje pošiljke

4.1.1 Transportni paketi i palete moraju biti označeni imenom Dobavljača i bez starih i nerelevantnih etiketa i oznaka.



4.1.2 Podaci na spoljnom pakovanju moraju biti ekvivalentni podacima registrovanim o proizvodu u Obrascu za uvođenje novog proizvoda.

4.1.3 **Etiketa na svakom transportnom paketu i/ili paleti mora sadržati sledeće podatke:**

- ID broj proizvoda
- Naziv, farmaceutski oblik i jačinu proizvoda
- Serijski broj
- Rok trajanja proizvoda (ako je relevantno)
- Broj pojedinačnih pakovanja u transportnom pakovanju

4.1.4 Transportni paketi i palete sa sledećim sadržajem moraju biti jasno označeni, vidljivim etiketama u boji koja nije bela, postavljenim na sve vidljive strane transportnih paketa i/ili paleta. Veličina fonta slova mora biti najmanje 50 ili 4 puta veći od drugog teksta na transportnom pakovanju i/ili paleti:

- **Hladni lanac:** Proizvodi koji zahtevaju uslove skladištenja u hladnom lancu označavaju se sa „HLADNO/COLD “ ili simbolom termometra “+2 do/to +8°C”



- **Čuvanje u zamrzivaču:** Proizvodi za koje je potrebno skladištenje u zamrznutom stanju označavaju se sa “ZAMRZNUTO/FREEZE” ili termometrom “ispod/below -18°C”



- **Opasne materije:** Biće označene u skladu sa relevantnim zakonskim zahtevima
- **Citostatici:** Moraju biti označeni sa “CYTOSTATIC”

CAUTION-
CYTOTOXIC DRUG
HANDLE WITH CARE

- **Mešoviti transportni paketi i palete:** Palete i transportni paketi koji sadrže različite vrste artikala, rok upotrebe i/ili brojeve serija moraju biti označeni sa “MEŠOVITA PALETA/MIXED PALLET” ili “MEŠOVITO PAKOVANJE/RINFUZA”

**MIXED
PALLET**

- **Nepotpuni transportni kartoni:** Nepotpuni transportni kartoni moraju biti označeni sa „NEPOTPUNO PAKOVANJE/PARTIAL PACKAGE “

USLOVI ISPORUKE ROBE

za PHOENIX Pharma d.o.o.



a PHOENIX company

- **Lako lomljiva roba:** Nalepnice „THIS WAY UP“ i „FRAGILE“ moraju biti na svim pojedinačnim pakovanjima i svim paletama.



- **Teške kutije:** Paketi/kutije ne smeju biti teži od 15 kg, svaki paket/kutija preko 10 kg mora biti jasno označen kao teška roba i ne sme se slagati iznad visine struka ili ispod visine kolena.



- **Data logerr-i:** ukoliko pošiljku prate data logger-i obavezno obeležiti kutije u kojima se nalaze da bi mogli da se identifikuju i blagovremeno očitaju.

4.2 Barkodovi

Proizvodi

4.2.1 Svako pojedinačno pakovanje proizvoda mora sadržati EAN-13 bar kod ili GTIN, u skladu sa standardom GS1, koji sadrže informacije koje će se koristiti za identifikaciju pri distribuciji proizvoda od strane PHOENIX Pharma, drugih veleprodaja i apoteka.

4.2.2 Svako pojedinačno pakovanje leka obuhvaćeno Falsified Medicine Directive treba da bude označeno 2D matricom podataka koja sadrži sledeća četiri elementa:

- GTIN
- Serijski broj
- Bar kod
- Rok trajanja

Example GS1



2D Pharma Serialisation Barcode



GTIN - 13755211000001101
SERIAL - 10000000154
BATCH - L987654321
EXPIRY - 20/12/2016
QTY - 25

Transportno pakovanje

4.2.3 Ako se koriste bar kodovi GS1-128, oni moraju biti postavljeni sa spoljne strane svakog komercijalnog, transportnog i/ili palete isporučene PHOENIX Pharmi.

4.2.4 GS1-128 bar kod mora biti u skladu sa standardom GS1 General specification i sadržati sledeće informacije:

- SSCC (Serial Shipping Container Code)
- Item number (GTIN uključen u EAN-13 barcode)
- Serijski broj
- Rok trajanja
- Broj pojedinačnih pakovanja

Example GS1-128



Structure of the SSCC

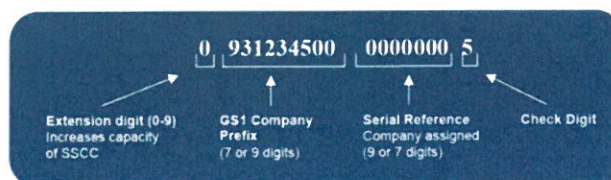

4.3 Opšti zahtevi za pakovanje

4.3.1 Ambalaža i materijal za pakovanje moraju biti izrađeni tako da su proizvodi zaštićeni od oštećenja, temperaturnih devijacija, kontaminacije i štetnih uticaja okoline (npr. vlage) tokom transporta i skladištenja. Pri izboru ambalaže se mora uzeti u obzir i učestalost dalje prodaje kupcima, kao i karakteristike samog proizvoda.

4.3.2 Pojedinačni proizvodi moraju biti upakovani na optimalan način i sa lakim pristupom unutar transportnog paketa.

4.3.3 Proizvodi na paleti moraju biti upakovani tako da se mogu lako identifikovati i prebrojati, a mešane palete moraju biti složene tako da se roba može lako podeliti, odnosno sa proizvodom u najvećoj količini na dnu palete.

4.3.4 Za pakovanje se moraju koristiti nove, neoštećene kutije kako bi se sprečio rizik od kontaminacije. Ne smeju se koristiti prethodno upotrebljavane kutije. Kutije moraju biti potpuno zatvorene.

4.3.5 Proizvodi za koje je potrebno skladištenje u hladnom ili smrznutom stanju moraju se pakovati odvojeno od ostalih proizvoda.

4.3.6 Proizvodi se prilikom pakovanja mogu zaštititi korišćenjem pucketave folije, vazdušnih jastičića i sl. Tom prilikom ne sme biti polistirenskih ostataka.

4.3.7 Paketi ne smeju biti preopterećeni i ne smeju težiti više od 15 kg.

4.4 Pakovanje u transportna pakovanja

4.4.1 Svako transportno pakovanje može da sadrži samo jednu (1) seriju artikla.



4.4.2 Mešovita transportna pakovanja mogu se isporučiti sa najviše pet (5) različitih artikala ako je transportno pakovanje jasno označeno sa „MEŠOVITO PAKOVANJE/RINFUZA“.

4.4.3 Proizvodi u sličnim komercijalnim pakovanjima (npr. identična prodajna pakovanja različite jačine ili veličine pakovanja, različite serije) moraju se pakovati u različite transportne kartone.

4.4.4 Zbirna pakovanja moraju biti omotana transparentnim folijama, gumicama ili papirnom trakom.

4.5 Pakovanje na palete

4.5.1 Sve isporučene palete moraju biti drvene, neofrabane, čiste, neoštećene, termički obrađene EUR palete prema ISPM br.15.

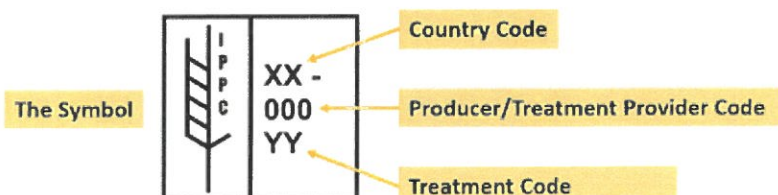

USLOVI ISPORUKE ROBE

za PHOENIX Pharma d.o.o.



a PHOENIX company

4.5.2 Paketi moraju biti čvrsto i stabilno naređani na EUR paletama maksimalne visine 150 i širine 80 centimetara uključujući paletu i najviše 800 kg težine. Paketi moraju biti složeni ravno na paleti, od ugla do ugla, bez ikakvih ispusta/prelaženja na bilo kojoj strani.



4.5.3 Palete naslagane jedna na drugu prihvataju se samo ako roba ostane neoštećena tokom transporta i raspakivanja.

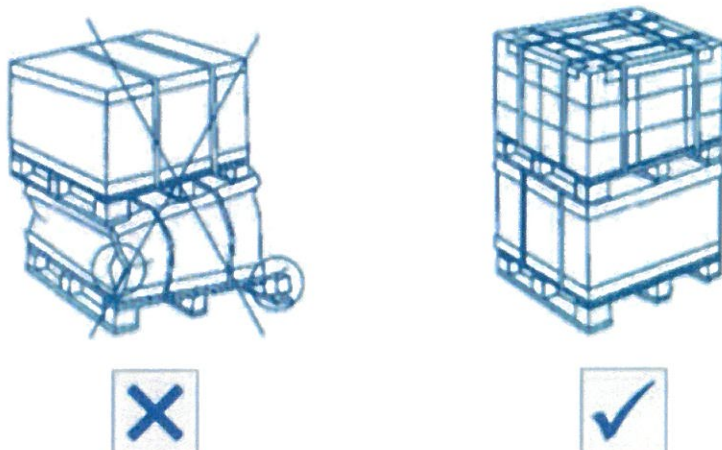

4.5.4 Sve palete moraju biti pravilno strečovane, bez elemenata koji prelaze EUR dimenzije palete. Prilikom pakovanja proizvoda na paletu potrebno je da su kutije složene na takav način da se mogu vizuelno izbrojati sa svih strana, kako ne bi došlo do skrivenih kvantitativnih nedostataka, tokom kontrole na prijemu.

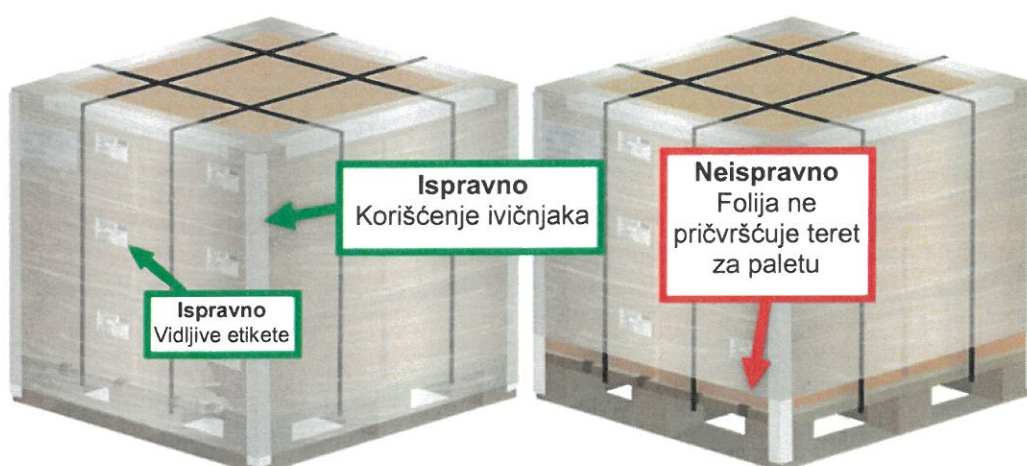

USLOVI ISPORUKE ROBE

za PHOENIX Pharma d.o.o.



a PHOENIX company

4.5.5 Palete koje sadrže proizvode u režimu "hladnog lanca"/zamrzavanja moraju biti jasno označene. Proizvodi u režimu "hladnog lanca"/zamrzavanja moraju se isporučivati odvojeno od ostale robe. Lokacija svih temperaturnih logger-a mora biti označena na paketu i/ili paleti.

4.5.6 Isti proizvodi isporučeni sa različitim brojevima serija na istoj paleti moraju biti u celim slojevima i jasno označeni i odvojeni pregradnim kartonima.



4.5.7 Različiti proizvodi složeni na istoj paleti moraju biti odvojeni EUR paletama.



4.5.8 Isti proizvodi složeni na istoj paleti u slojevima moraju biti odvojeni odgovarajućim materijalom, npr. karton.

4.5.9 Jedna serija proizvoda ne sme da se stavlja na više paleta, osim ako ne može da stane u okviru jedne palete.

4.5.10 Svi vozači koji vrše dostavu moraju da nose prsluke i zaštitne cipele sve vreme na lokaciji. Sva vozila moraju da se pridržavaju ograničenja brzine na lokaciji. Svi posetioци moraju da se pridržavaju označenih pešačkih staza u svakom trenutku na lokaciji PHOENIX Pharma.



Svi vozači/isporučioци su u obavezi da poštuju pravila kretanja i ponašanja kompanije PHOENIX Pharma.



USLOVI ISPORUKE ROBE

za PHOENIX Pharma d.o.o.



a PHOENIX company

5 KONTAKTI

5.1 ISPORUKA

Makiš
Bore Stankovića 2
11030 Beograd
Srbija



Ponedjeljak - Petak
07:30 do 15:30

Novi Sad
Privrednikova 2
21000 Novi Sad
Srbija



Ponedjeljak - Petak
07:00 do 15:00

Leskovac
Moravska 73
16000 Leskovac
Srbija



Ponedjeljak - Petak
07:00 do 15:00

Šimanovci
Dositejeva 33
22310 Šimanovci
Srbija



Ponedjeljak - Petak
07:30 do 15:30

5.2 SEDIŠTE

Makiš
Bore Stankovića 2
11030 Beograd
Srbija
Tel: (+381 11) 35 38 100



Ponedjeljak - Petak
07:30 to 15:30

Fulfillment i QA Direktor	Potpis	Datum
Uroš Lazarević		08.07.2022.
Direktor nabavke	Potpis	Datum
Dragan Jovanović		08.07.2022.

